

ПОДЪЕМНИК ПЕРЕДВИЖНОЙ С ЭЛЕКТРИЧЕСКИМ ПРИВОДОМ ДЛЯ ИНВАЛИДОВ

ПАСПОРТ





Рис.1



Рис.2

1. НАЗНАЧЕНИЕ

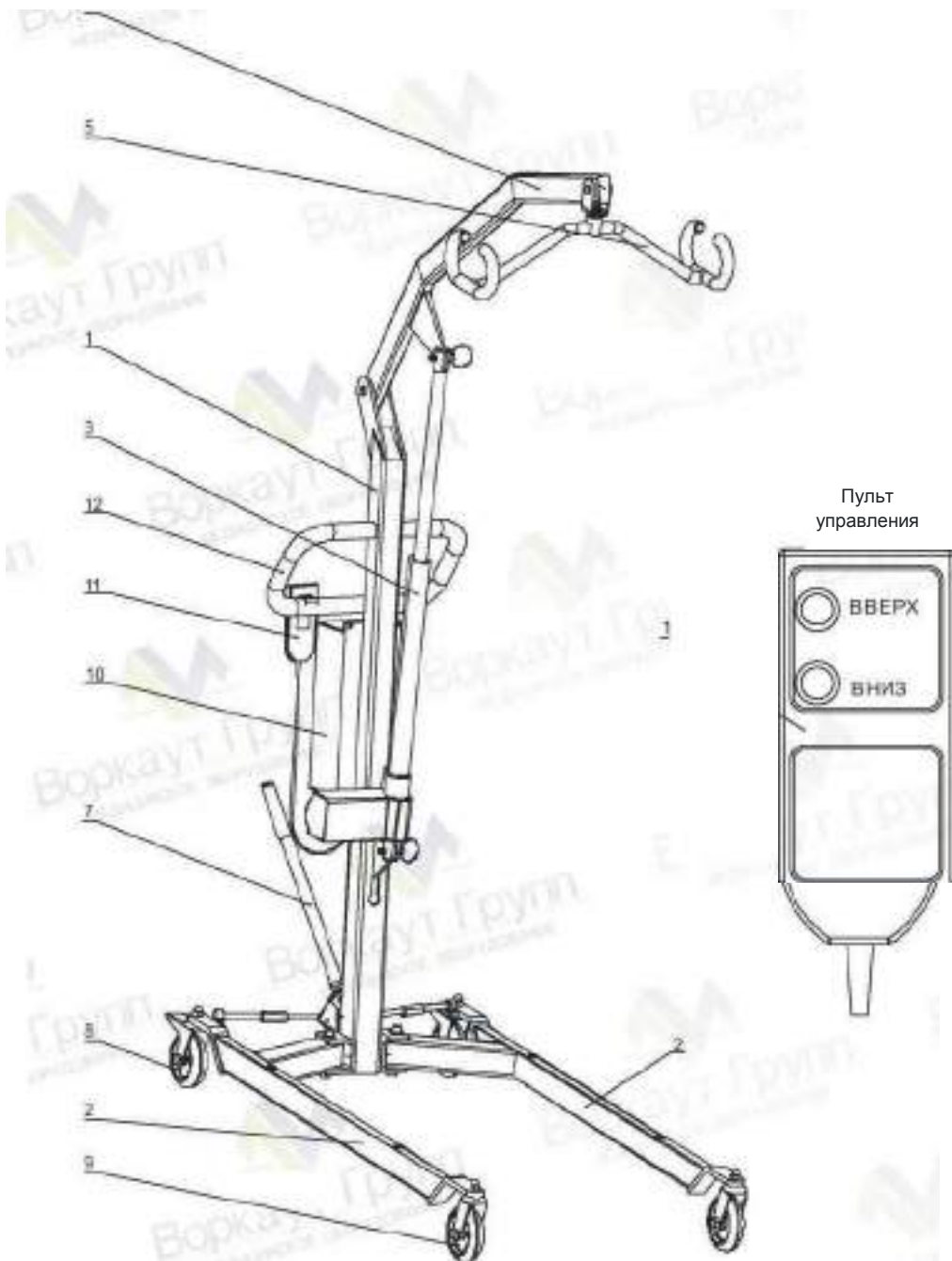
1.1 Подъемник передвижной для инвалидов с электроприводом (далее подъемник) предназначен для облегчения обслуживания людей с ограниченными возможностями. С помощью подъемника можно поднимать, опускать, перемещать человека с ограниченными возможностями в пределах помещений реабилитационных центров, лечебных учреждений, квартир с посторонней помощью.

2. ТЕХНИЧЕСКИЕ ХАРАКТЕРИСТИКИ

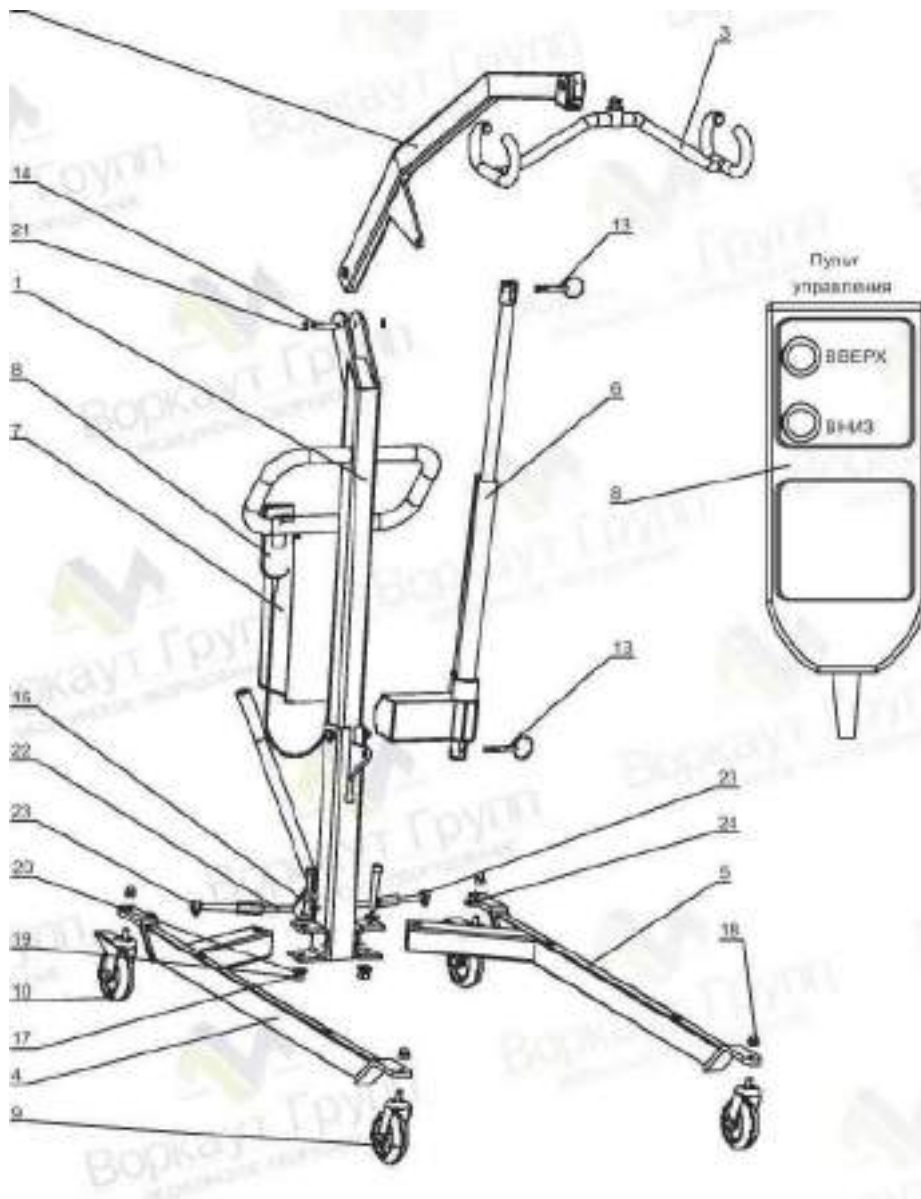
2.1 Основные параметры и размеры

1) Грузоподъемность, кг не более 175

2) Максимальные габаритные размеры в рабочем положении, мм
Длина 1115 Ширина 1000 Высота 1590

3) Высота подъема макс., мм 1800

4) Высота подъёма мин., мм 728

5) Габаритные размеры в транспортном положении, мм
Длина 1200

Ширина 700

Высота 800

6) Масса, кг 30

7) Рабочий цикл (ПВ) 10% или 2/18 мин

8) Температура окружающей среды от 5°C до +40°C

9) Класс защиты IP56

10) Покрытие: полимерное

3 КОМПЛЕКТНОСТЬ

3.1. Комплектность поставки подъемника приведена в таблице 1.

Таблица 1.

№ п.п	Наименование	Кол-во	Поз. на рис. 2	Примечание
1	Стойка	1	1	
2	Стрела	1	2	
3	Коромысло	1	3	
4	Шасси левое	1	5	
5	Шасси правое	1	4	

№ п.п	Наименование	Кол-во	Поз. на рис. 2	Примечание
6	Привод	1	6	
7	Блок управления	1	7	Может комплектоваться блоком(совмещен с блоком питания) или Установлен на стойке.
8	Пульт управления	1	8	
9	Колесо	2	9	
10	Колесо с тормозом	2	10	
11	Блок питания (съёмный)	1		ВАУ Батарея Ч 5 Ah
12	Зарядное устройство	1		зарядный кабель или зарядный блок СН01. Внешнее з.у. СНJ2 или зарядный блок СН01.
13	Болт М12х50	1		Крепление привода
14	Болт М12х60	1		Крепление привода
15	Болт М12х70	1		Крепление стрелы
16	Болт М12х80	2		Крепление шасси
17	Гайка самоконтрящаяся М10	2		Крепление привода
18	Гайка самоконтрящаяся М12	3		
19	Шайба 12	4		Шайба привода
20	Шайба 12	6		Крепление шасси
21	Шайба 12х36	4		Крепление шасси
22	Паспорт	1		
23	Упаковка	1		
24	Подвес (гамак)	1		

4. УСТРОЙСТВО И ПОРЯДОК РАБОТЫ

4.1 Устройство подъемника представлено на рисунке 1

4.2 Подъемник состоит из стойки (поз.1), установленной на шасси с колесными опорами (поз. 2), электропривода (поз. 3), соединяющего тягой стойку со стрелой (поз. 4), на которой подвешено коромысло (поз. 5) и кресло-подвеска. На стойке крепится узел разведения опор шасси (поз. 7). Шасси снабжены самоориентирующимися колесными опорами с тормозом (поз. 8) и без тормоза (поз. 9)

На стойке подъемника крепиться блок управления электропривода (поз.

11) , в комплект которого входит пульт управления подъемом и опусканием (поз. 11).

На стойке подъемника жестко закреплена ручка (поз. 12), для перемещения подъемника (вперед/назад).

4.3 Человек располагается в кресле-подвесе сидя, полулежа, лежа.

4.4 Кресло-подвес представляет собой, выполненное из непромокаемой ткани, мягкое сиденье с четырьмя ремнями. Два ремня пропускают между ногами спереди, два других за спиной. Соединяя попарно, зацепляют за крюки коромысла с двух сторон. Для удобства, кресло-подвеска подвешено на вращающемся коромысле.

4.5 Подъем человека можно осуществлять, как с кровати, так и с пола.

4.6 При подъеме и опускании человека шасси должны быть разведены рычагом (поз. 7) для большей устойчивости подъемника, а задние колеса зафиксированы тормозом.

4.7 Подъем/опускание человека производится при помощи электропривода, имеющего двигатель постоянного тока с напряжением питания 24 В подаваемого от блока питания закрепленного на стойке. Блок питания может быть смонтированным в одном корпусе с блоком управления или быть съемным. Зарядка блока питания осуществляется от сети переменного тока напряжением 220В с помощью зарядного устройства, входящего в комплект поставки.

4.8 Управление электроприводом осуществляют с помощью пульта управления. Для подъема/опускания стрелы подъемника необходимо нажать на соответствующую кнопку на пульте управления и удерживать ее до подъема/опускания на требуемую высоту.

5. ПОРЯДОК СБОРКИ

5.1 После транспортирования в условиях отрицательных температур следует перед сборкой выдержать подъемник при температуре +20°C не менее 4 часов.

5.2 Освободить составные части подъемника от упаковки.

5.3 Сборку подъемника следует проводить в следующем порядке (рисунок 2):

5.3.1 Вставить шасси (поз.4,5) в скобы стойки (поз. 1). Закрепить с помощью болтов М12х80 (поз.15), гаек М12 (поз.17), шайб 12 (поз.19) и шайб 12х36 (поз. 20). Шайбы (поз. 20) устанавливаются снизу и сверху шасси, чтобы отрегулировать технологический зазор.

5.3.2 Вставить стрелу (поз.2) в проушину стойки (поз. 1) и соединить болтом М12х70 (поз.14). Зафиксировать болт от выпадения гайкой М12 и шайбой 12 (поз. 21).

5.3.3 Установить электропривод (поз. 6), соединив стрелу (поз. 2) и стойку (поз. 1). Зафиксировать электропривод на стреле болтом М10х60 (поз. 13).

5.3.4 Соединить тяги закрепленные на шасси с шарнирными болтами ввернутыми в нижнюю часть рукоятки для раздвижения шасси (рис. 3-7).

5.3.5 Навесить соединенные попарно ремни кресла-подвеса на крюки коромысла (поз. 3) с двух сторон.



Рис. 3



Рис. 4



Рис. 5



Рис. 6



Рис. 7

Отщелкните и выньте чеку из шарнира, как показано на рисунках 3 и 4.

Надеть шарнир на шарнирный болт (Рис.5). Вставить чеку в отверстие и защелкнуть (Рис.6 и 7).

6. УКАЗАНИЕ МЕР БЕЗОПАСНОСТИ

6.1 Запрещается использовать подъемник для подъема/опускания и перемещения людей, вес которых превышает номинальную грузоподъемность (175 кг).

6.2 Соблюдать меры безопасности при эксплуатации подъемника согласно «Правил безопасной эксплуатации электроустановок напряжением до 1000 В»

6.3 Использовать электропривод в прерывистом режиме согласно указаниям в паспорте на электропривод. Максимальное время непрерывной работы-2 минуты.

Избегайте перегрузок непрерывной работы и толчков.

Длительность работы привода, превышающая 2 минуты, противоречит инструкции.

Изготовитель не несет ответственности за повреждения, которые могут возникнуть при нарушении инструкции по эксплуатации электропривода, вся ответственность ложиться на пользователя.

6.4 Электропривод может быть вскрыт только специалистом сервисного центра. В случае самостоятельной разборки или не соответствующего подсоединения компонентов, установленный класс защиты и класс защиты от воды не могут быть далее гарантированы.

6.5 Не допускается не контролируемое использование электропривода детьми.

6.6 Зарядные устройства для зарядки аккумуляторов должны включаться только в специальные розетки для электроприборов (с заземлением).

6.7 Не допускается использование зарядного устройства при поврежденном электрическом шнуре.

6.8 При подъеме/опускании шасси подъемника должны быть разведены на максимально допустимый угол, для предания подъемнику наибольшей устойчивости.

6.9 Не допускается делать какие-либо изменения во внешнем виде и устройстве подъемника.

6.10 **ВНИМАНИЕ! ПОСТОЯННО СЛЕДИТЬ ЗА СОСТОЯНИЕМ РЕМНЕЙ НА КРЕСЛЕ-ПОДВЕСКЕ.** При обнаружении видимых дефектов ремней кресло-подвеску следует заменить.

6.11 При эксплуатации подъемника необходимо регулярно контролировать состояние резьбовых соединений и при необходимости проводить их затяжку.

6.12 Предприятие-изготовитель не несет ответственности за последствия несоблюдения пользователем п. п. 6.1-6.11.

7. ТЕХНИЧЕСКОЕ ОБСЛУЖИВАНИЕ

7.1 Техническое обслуживание электропривода проводить согласно указаниям в паспорте на электропривод и Правилам безопасной эксплуатации электроустановок напряжением до 1000 В.

7.2 Следует проводить не реже одного раза в неделю, санитарную обработку подъемника путем протирания поверхностей смоченной 3-х % раствором перекиси водорода по ГОСТ 177 с добавлением 0,5 % раствора моющего средства по ГОСТ 25644 или 1 % раствором хлорамина ГОСТ 14193.

7.3 Проводить проверку затяжку всех резьбовых соединений не реже одного раза в месяц.

7.4 Ежедневно следить за состоянием ремней кресла-подвески.

7.5 ЗАРЯДКА АККУМУЛЯТОРА

Перед первым использованием подъемника необходимо произвести зарядку аккумулятора в течение 24 часов.

7.5.1 Для зарядки аккумуляторов несъемных блоков питания необходимо подключить сетевой шнур в соответствующее гнездо в нижней части блока управления, затем вставить вилку в электрическую розетку переменного напряжения 220 В. На лицевой панели блока управления загорится светодиодный индикатор желтого цвета (во время зарядки индикатор должен мигать). После завершения зарядки, индикатор начинает гореть постоянно желтым цветом, отключите сетевой шнур от розетки переменного напряжения, затем отключите от блока питания.

Зарядка батарей прекращается при нажатии кнопки аварийной остановки во время зарядки.

Во время зарядки аккумуляторов невозможно управлять электроприводом (подъем / опускание невозможно).

При низком заряде аккумуляторов при нажатии на кнопки на пульте управления подается непрерывный звуковой сигнал (это означает, что заряда аккумуляторов осталось на 2-10 циклов подъем/опускание), необходимо зарядить аккумуляторы.

Срок службы аккумуляторов около 4-х лет. Для увеличения срока службы аккумуляторов их следует заряжать настолько часто насколько это возможно. Аккумуляторы необходимо заряжать, по крайней мере, каждые три месяца и проверять функциональную способность один раз в год. Замену аккумуляторов осуществляет специализированный центр обслуживания. Гарантийный срок службы аккумуляторов 6 месяцев со дня покупки. Гарантия является действительной при условии правильной эксплуатации и отсутствии несанкционированного вскрытия.

Индикация зарядки (желтый цвет). При зарядке от внутреннего зарядного устройства индикатор мигает в процессе зарядки батарей, а после завершения зарядки начинает гореть постоянно желтым цветом.

Индикация рабочего режима пульта управления (зеленый).

Кнопка включения механизма экстренного опускания.



Рис. 8 Лицевая панель блока управления .

Звуковая индикация:

- Батарея: в случае ручного управления при низком заряде батареи подается непрерывный звуковой сигнал.
- Перегрузка: подает двойной зуммерный сигнал в случае перегрузки привода (при превышении предельного значения тока) — ток будет отключен, а привод остановится. Привод можно запустить повторно после устранения режима перегрузки.

7.5.2 Для зарядки аккумуляторов съемных блоков питания зарядное устройство, входящее в комплект подъемника соединяют с блоком питания и включают в электрическую розетку с напряжением 220В.

А) Подъемник укомплектован зарядным устройством (рис. 11).

- Зарядное устройство закрепить вертикально на стену (не далеко от источника питания 220В, длина шнура 2 метра).
- Включить зарядное устройство в розетку. При этом должен загореться зеленый индикатор «Сеть».
- Снять блок питания с блока управления подъемника и установить на зарядное устройство. При разряженном аккумуляторе дополнительно загорается желтый индикатор и будет гореть все время зарядки. При полной зарядке аккумулятора желтый индикатор гаснет. Полная зарядка аккумулятора не менее 4-х часов.
- Снять блок питания с зарядного устройства и поместить на блок управления подъемником.
- Отключить зарядное устройство от сети.
- Проверить работоспособность подъемника, нажимая кнопки на пульте управления вверх/вниз.

Б) Подъемник укомплектован зарядным устройством (рис. 12).

- Включить зарядное устройство в розетку. При этом должен загореться зеленый индикатор «Сеть».
- Снять блок питания с блока управления подъемника и подключить к зарядному устройству. При разряженном аккумуляторе дополнительно загорается желтый индикатор и будет гореть все время зарядки. При полной зарядке аккумулятора желтый индикатор гаснет. Полная зарядка аккумулятора не менее 4-х часов.
- Отключить зарядное устройство от сети.
- Отключить зарядное устройство от блока питания.
- Поместить блок питания на блок управления подъемника.
- Проверить работоспособность подъемника, нажимая кнопки на пульте управления вверх/вниз.

8. ПРАВИЛА ТРАНСПОРТИРОВАНИЯ И ХРАНЕНИЯ

8.1 Подъемник в упакованном виде транспортируется всеми видами крытых транспортных средств в соответствии с правилами перевозки грузов, действующими на каждом виде транспорта.

8.2 Подъемник в упаковке изготовителя должен храниться в закрытых помещениях с естественной вентиляцией без искусственного регулирования климатических условий.

9. СВИДЕТЕЛЬСТВО О ПРИЕМКЕ

Подъемник передвижной с электрическим приводом для инвалидов соответствует техническим требованиям и признан годным для эксплуатации.

Дата изготовления « »

20 г.

М.П.

Начальник ОТК

10. ГАРАНТИИ ИЗГОТОВИТЕЛЯ

10.1 Предприятие-изготовитель гарантирует соответствие подъемника требованиям технических условий при соблюдении потребителем условий эксплуатации, транспортирования и хранения.

10.2 Гарантийный срок эксплуатации 12 месяцев со дня продажи, но не более 24 месяцев со дня изготовления.

10.3 При отсутствии в паспорте штампа магазина с отметкой даты продажи гарантийный срок исчисляются со дня выпуска подъемника.

10.4 В течение гарантийного срока предприятие-изготовитель безвозмездно ремонтирует или заменяет подъемник и его части в случае неисправности при условии соблюдения потребителем правил транспортирования хранения и эксплуатации.

10.5 Пересылка подъемника, подлежащего гарантийному ремонту, производится за счет предприятия-изготовителя.

10.6 Гарантии не распространяются на части подверженные естественному износу, ходовые гайки, ремни, аккумуляторные батареи и др.

ВНИМАНИЕ!

Производитель оставляет за собой право изменять внешний вид и технические характеристики изделия, не приводящие к ухудшению потребительских свойств, без предварительного уведомления потребителей.

ГАРАНТИЙНЫЙ ТАЛОН

На ремонт (замену) в течение гарантийного срока
«Подъемник передвижной с электрическим приводом
для инвалидов».

Печать и дата изготовления _____
(заполняется предприятием-изготовителем)

Приобретен _____
(дата, подпись и штамп торговой организации)

